

mit vergrößerter Anlagefläche

Shell mill holders DIN 6357 with enlarged contact face
 Porte-fraises à trou lisse DIN 6357 avec face de contact élargie



Verwendung:
 Zur Aufnahme von Walzen-, Walzenstirnfräsern oder Messerköpfen mit Längs- oder Quernut.

Application:
 For mounting milling cutters with transverse or longitudinal groove.

Application:
 Destiné à recevoir les porte-fraises, les fraises cylindriques ou les têtes de fraisage avec rainure longitudinale et transversale.

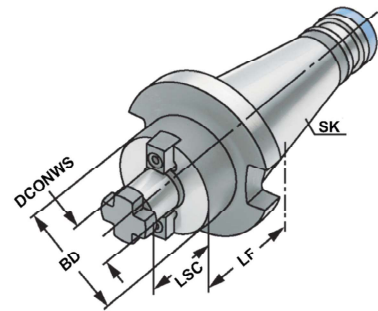

DIN 2080
Form AD
≤ 5µm
G6,3 15.000 min⁻¹
DIN 6357
h6



Bestell-Nr. Order no. Référence	SK	DCONWS	TDCON	LSC	LF	BD
401.11.16	SK 40	16	h6	17	30	38
401.11.22	SK 40	22	h6	19	30	48
401.11.27	SK 40	27	h6	21	30	58
401.11.32	SK 40	32	h6	24	30	78
401.11.40	SK 40	40	h6	27	30	88
501.11.22	SK 50	22	h6	19	35	48
501.11.27	SK 50	27	h6	21	35	58
501.11.32	SK 50	32	h6	24	40	78
501.11.40	SK 50	40	h6	27	33	88
501.11.60	SK 50	60	h6	40	55	129

DCONWS = 40 & 60 Für große Planfräser mit vier zusätzlichen Gewindebohrungen nach DIN 2079.
 For large diameter face mill cutters with four additional threaded holes according to DIN 2079.
 Pour fraises à surfacer à grands diamètres avec 4 taraudages supplémentaires suivant DIN 2079.

- Lieferumfang:** Mit Mitnehmersteinen, Kreuzschraube und Zylinderkopfschraube nach DIN 912 für Fräser mit innerer Kühlmittelzufuhr.
 Bei DCONWS = 60 nur mit vier Befestigungsschrauben nach DIN 912.
- Delivery:** With drivers, cross head retaining screw and cylinder head retaining screw for cutters with central coolant.
 For DCONWS = 60 only with four fixation screws according to DIN 912.
- Livraison:** Avec tenon d entraînement, vis cruciforme et vis à têtes cylindrique suivant DIN 912 pour les fraises avec arrosage central.
 Pour DCONWS = 60 est seulement avec quatre vis de fixation suivant DIN 912.

